

Calefacción convencional  
Véntanas tentadas  
Cerre manual de portas de conductor y  
Axuste eléctrico de faros  
Alarma de marcha atrás  
Extintores 2 Kg, etiqueta sueco/inglés  
chaleco refractante  
2 triángulos de advertencia  
Tacógrafo dixital de 1 día  
Id; Pub:ESP, cond.:ESP/PRT  
Gato para 8 toneladas  
Alfombrillas de goma  
Axuste mecánico de posición de volante

#### Exterior de cabina

Suspensión de cabina, estándar  
Espellos retrovisores estándar  
Espello de proximidade dianteiro, fijo  
Preinstalación deflector aerodin. teito  
Faros asimétricos, volante a esquerda  
Luces cortas estándar  
Color de cabina Branco inverno

#### Carrocería

Pasacables solo cabina, lado pasaxeiro  
Unidade de mando funciones de carroceiro  
Vehículo básico sen adaptacións.

## Especificacions técnicas do recolector de lixo

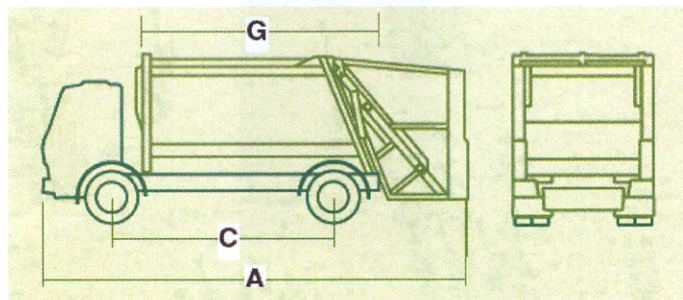

A: 6900 MM C: 3600MM G: 3670 MM

Equipo recolector compactador de lixo, dotado de acoplamento elevador-cargador polivalente para contedores de 1.100 litros (incluso DIN), de 1.200 litros (Subterráneos), 770 y 600 Litros y cubos MGB de 120,240 y 360 litros. Faro Xiratorio Color Ámbar Homologado.

Elevadores polivalentes de funcionamento manual o automático, de desplazamento vertical con control de velocidade de ascenso y descenso.

Botoeiras ergonómicas y estancas.

Capacidade 12 m<sup>3</sup>

**PRESUPUESTO TOTAL ESTIMADO SEGUN PRECIOS DE MERCADO (IVA INCLUIDO) ..... 140.000,00 €**

Fdo. Fabián Barreiro González.  
Ingeniero Técnico.  
Oficina Técnica Municipal.  
Concello de Tui.

Noviembre 2009